

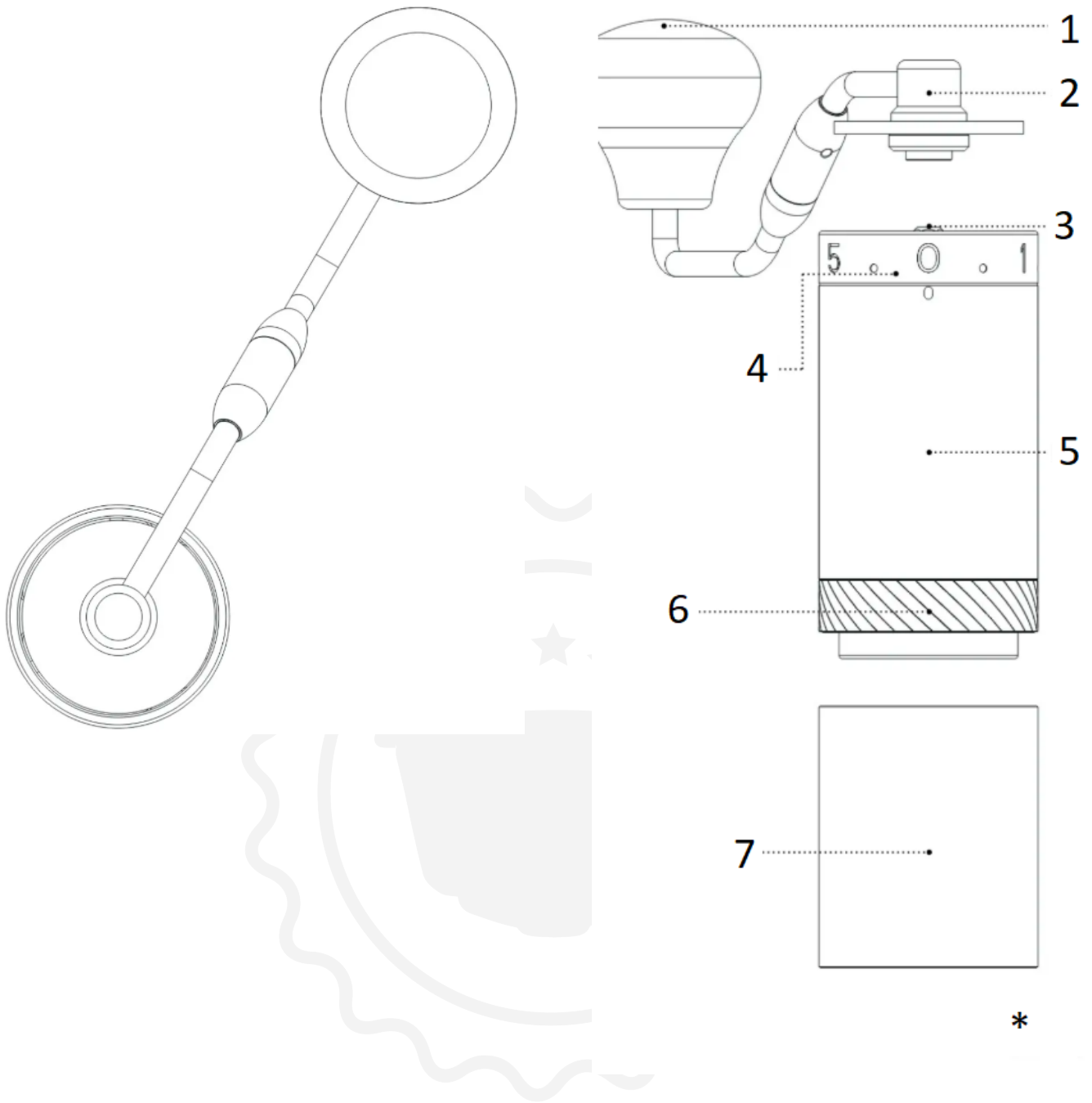

1Zpresso X-Ultra-mylly

Käyttöohjeet



1. Kammen nuppi
2. Kampi
3. Keskusakseli
4. Säätovalitsinrenkas
5. Päärunko
6. Hurina
7. Vastaanotin

* Tilavuus 30 g

Älä pese tai liota tätä tuotetta puhdistusta varten

Muistutus: Ennen ensimmäistä käyttökertaa suosittelemme jauhamaan 5 g papuja espressoasetuksella kolme kertaa jauhimen puhdistamiseksi.

Käyttöohjeet

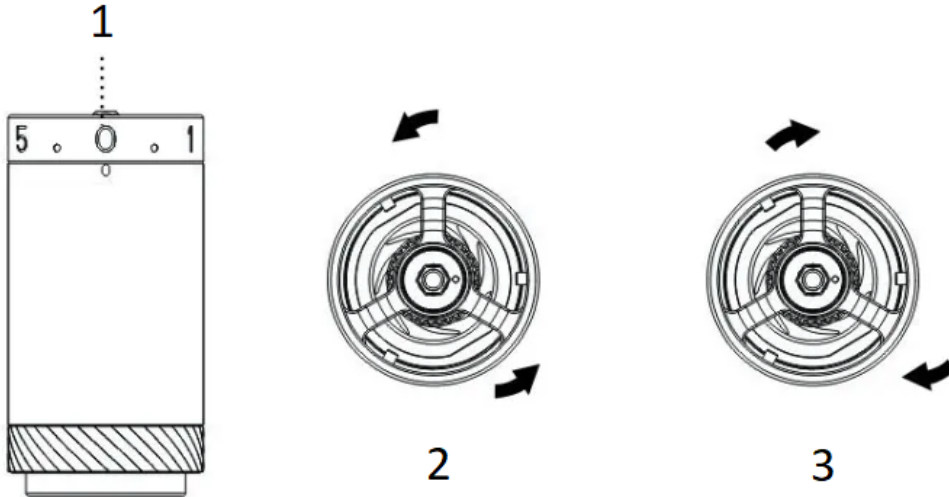

1. Säätövalitsinrenkas
2. Käännä vastapäivään hienontaksesi
3. Käännä myötäpäivään karkeammaksi

Jauhatusasteen säätö

1. Kierrä säätörengasta vastapäivään jauhatuksen hienontamiseksi ja päinvastoin. Nollaa jauhatus kääntämällä säätörengasta vastapäivään kokonaan aloituspisteeseen, jossa vastus alkaa ja keskiakseli ei pääse pyörimään vapaasti. Varoitus: Älä kiristä säätörengasta liikaa.
2. Yhteensä 4 ja puoli kierrosta, 60 naksahdusta yhdessä kierrossa; jokainen naksahdus siirtää poraa 0,0125 mm / 12,5 mikronia.
3. Katso jauhatusasteen asetusten opetuspostauksesta lisätietoja eri keittomenetelmistä.
4. Laita kahvipavut säiliöön ja käännä kahvaa myötäpäivään aloittaaksesi jauhamisen.
5. Noudata ohjeita jauhimen kalibroimiseksi sen kokoamisen jälkeen.

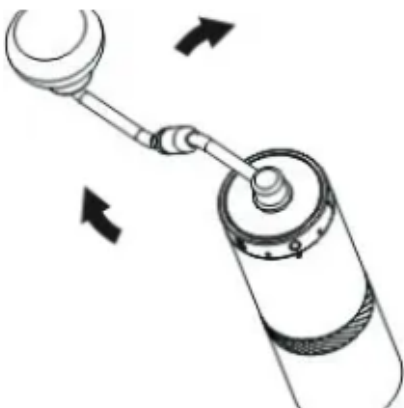

Purkaminen

Varoitus: Älä löysää porarengasyksikköä ennen vaihetta 5.

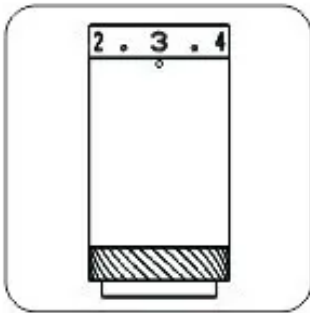

1. Käännä säätörengasta myötäpäivään noin kahdella ja puolella kierroksella.



2. Paina sisäistä terää.



3. Kierrä pyällettyä siipimutteria yhden kulman verran pisteen viereen.

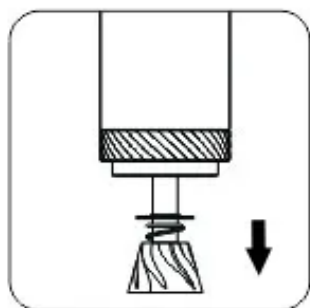

4. Irrota terä ja keskiakseli, jousi ja alempi laakerikansi.

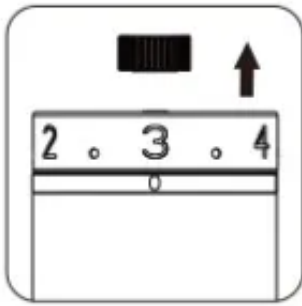

5. Irrota pyälletty siipimutteri.

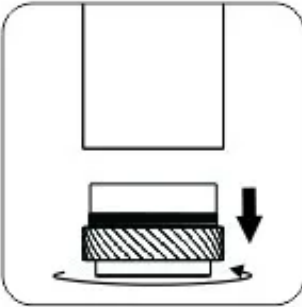

6. Käännä porarengasyksikköä eteenpäin (kierteet taaksepäin).

Kokoonpano

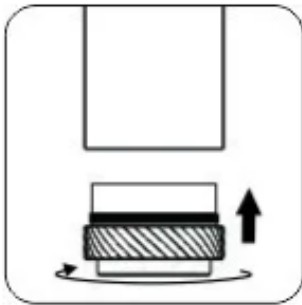

1. Kierrä porarengasyksikköä taaksepäin (kierteet taaksepäin) tiukimpaan asentoon.

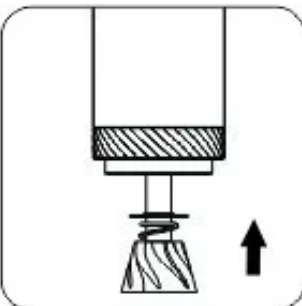

2. Kokoa osat takaisin oikeaan järjestykseen:
alempi laakerikansi (kohotettu reuna ylöspäin),
jousi, purse ja keskiakseli.

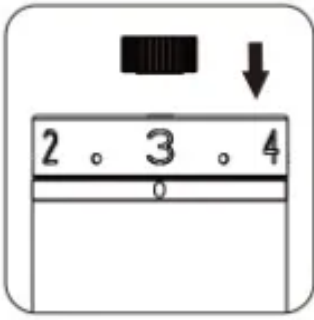

3. Aseta pyälletty siipimutteri takaisin paikalleen
(pisteellä varustettu puoli osoittaa ylöspäin).



4. Paina sisäistä terää.

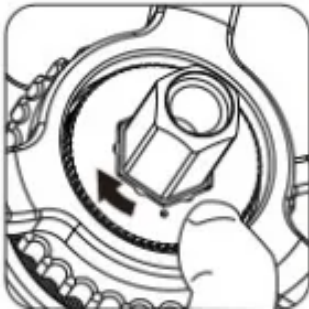

5. Kohdista pyälletyn siipimutterin piste akselin kulmaan.

Kalibrointi

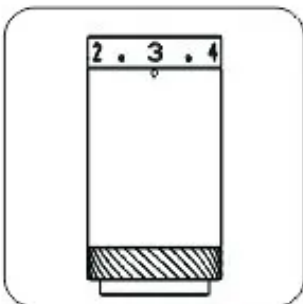

1. Käännä säätörengasta vastapäivään kokonaan asentoon
lähtöpiste, josta vastus alkaa, ja katso, palaako ilmaisin
linjassa numeron 0 kanssa (#0).

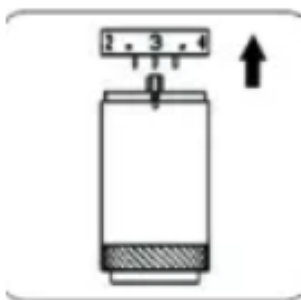

2. Irrota säätörengas, jos se ei ole kohdakkain.

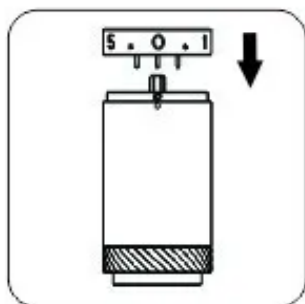

3. Kohdistu #0 ilmaisimeen ja aseta säätönappi takaisin paikalleen.

Taittuva kahva (X-Pro S:lle)

Varoitus: Kahva ei kuulu takuun piiriin, jos jokin osa on purettu.

Miten taittaa?



Pidä **kampea** lähellä **puista nuppia** ja työnnä se sisään.



Käännä **kahvaa** myötäpäivään kokonaan taittaaksesi.

Miten avautua?

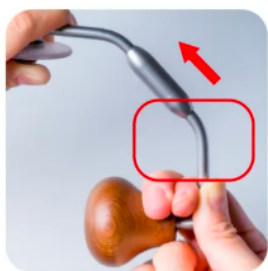

Pidä **kampea** lähellä **puista nuppia** ja työnnä se sisään.



Käännä **kahvaa** vastapäivään kokonaan avataksesi sen.

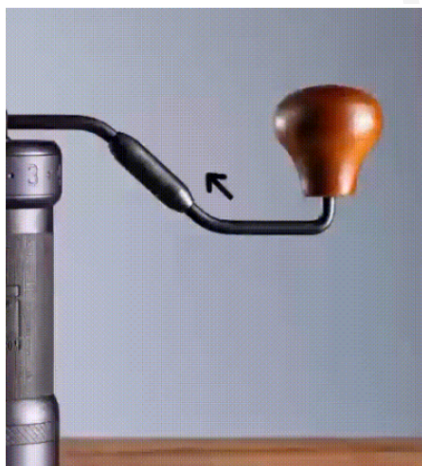

Varotoimenpiteet

- Älä puhdista ja pese jauhinkonetta vedellä.
- Älä pyyhi jauhinkonetta muilla liuottimilla kuin vedellä ja alkoholilla.
- Säilytä sitä kuivassa paikassa pidentääksesi sen käyttöikä.
- Noudata kokoamisohjeita ja varmista, että asetat osat oikeille paikoilleen.
- Pidä jauhatuslaite poissa lasten ulottuvilta turvallisuussyistä.

Takuu ja tuotteen käyttö

Tuotteilla on lakisääteinen vakiotakuuaika. Tätä takuuta ei voi siirtää, eikä rahallinen korvaus ole mahdollinen. Takuu ei koske tuotteita, joita on käytetty muulla tavalla kuin tässä käyttöohjeessa on määritelty.

Takuu ei myöskään kata:

- Virheellisestä käytöstä, hoidon laiminlyönnistä tai muusta kuin tässä käyttöoppaassa mainitusta tarkoituksesta aiheutuvia vaurioita.
- Ulkonäkövaurioita, korroosion tai asteittaisen kulumisen aiheuttamia vaurioita.

Valtuuttamattomien henkilöiden tekemät toimenpiteet tai korjaukset johtavat tuotetakuun raukeamiseen.

Myyjä ja maahantuoja: NajTrade s.r.o., Húskova 31, 04023 Košice, IČO: 50590502.

