

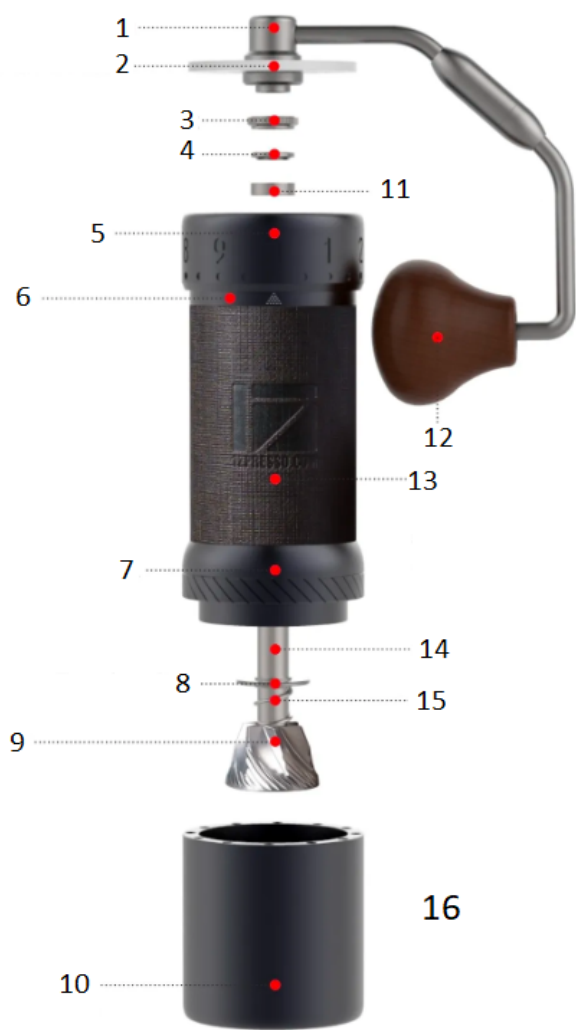

1Zpresso J-Ultra manuaalinen kahvimylly

Käyttöohjeet

Laajennettu näkymä



1. Kampi
2. Papujen kansi
3. Uritettu peukalomutteri
4. Ylempi laakerikansi
5. Säätovalitsinrenkas
6. Keho
7. Burr Ring -yksikkö
8. Alempi laakerikansi
9. Hurina
10. Magneettinen kiinnityskuppi
11. Ylempi laakeri
12. Kammen nuppi
13. Ote
14. Tuotteen väri voi hieman vaihdella johtuen
15. eri versioita.
16. Keskusakseli
17. Kevät
18. Jauhetilavuus: 40 g

(Pavun tyypistä riippuen)

Käyttöohjeet

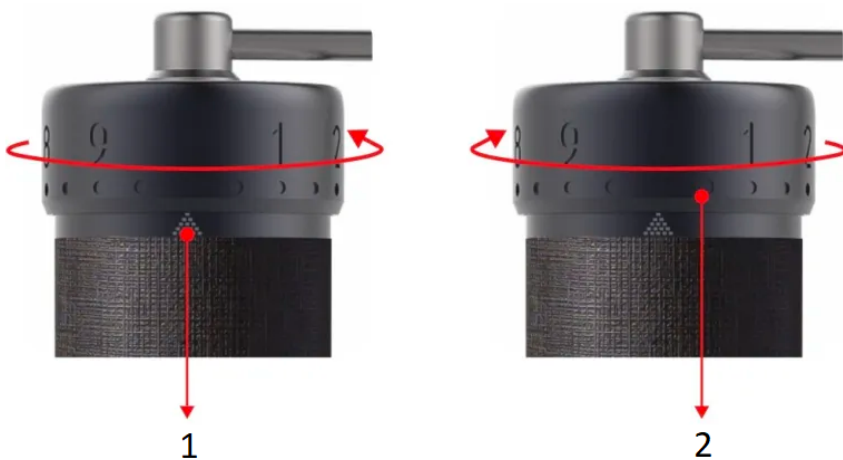

1. Asteikkomerkki
2. Säätovalitsinrenkas

Jauhatusasteen säätö



1. Jauhin on käyttövalmis suoraan pakkauksesta. Käännä säätörengasta vastapäivään kokonaan aloituspisteeseen, jossa vastus alkaa ja kammen kahva ei pyöri vapaasti. Numero 0 on asteikon merkin kohdalla ja säätörengaan alareuna koskettaa asteikon merkin ensimmäistä tasoa.
2. *Pyramidin muotoinen* asteikkomerkki koostuu useista neliöistä, jotka osoittavat, kuinka monessa kierroksessa olet, ja se pienenee, kun asetat karkeampia asetuksia.
3. Yhteensä kierrosta on viisi. 100 naksahdusta yhdessä kierrossa, ja jokainen naksahdus siirtää poraa 0,008 mm / 8 mikronia.
4. Katso alla olevaa jauhatusasetuksen viitetaulukkoa ja käännä säätörengasta myötäpäivään valitaksesi jauhatuksen.
5. Kiinnitä kuminauha hiomakoneeseen paremman otteen saamiseksi.
6. Laita kahvipavut säiliöön ja käännä kahvaa myötäpäivään aloittaaksesi jauhamisen.
7. Noudata ohjeita jauhimen kalibroimiseksi jauhimen purkamisen ja kokoamisen jälkeen.

Purkaminen

Varoitus: Älä löysää porarengasyksikköä ennen vaihetta 3.



Käännä säätörengasta myötäpäivään noin kaksi kierrosta ja irrota pyälletty siipimutteri vastapäivään samalla painamalla terää.



Irrota ylempi laakerikansi ja ylempi laakeri.



Irrota terä ja keskiakseli, jousi ja
alempi laakerikansi.



Käännä porarengasyksikköä eteenpäin (kierteet taaksepäin).

Säätövalitsimen purkaminen

ei ole ehdotettu.

Älä puhdistista jauhinmyllyä vedellä.

Puhdistaminen harjalla ja puhaltimella on suositeltavaa.

Kokoonpano ja kalibrointi

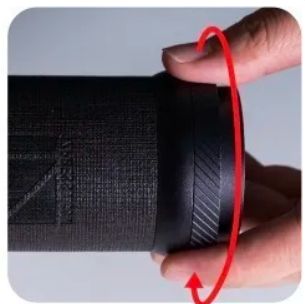

Käännä porarengasyksikköä taaksepäin
(käännä kiertet) tiukimpaan asentoon.

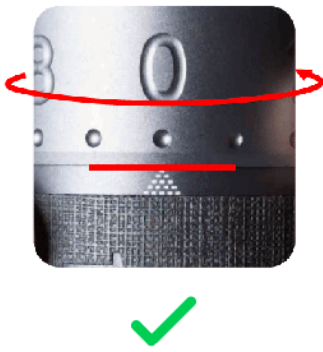

Kohdista #0 asteikon merkkiin ja pohjaan säätörengaan reuna koskettaa asteikon merkin ensimmäinen taso.



Aseta osat takaisin oikeaan paikkaan järjestys: alempi laakerikansi (kohotettu reuna ylöspäin), jousi, akseli ja purse.



Aseta ylempi laakeri takaisin ylhäältä päin. Paina terää alhaalta päin, laita ylempi laakerikansi takaisin. Se puoli, jossa on koverat pisteet osoittavat ylöspäin ja U-muotoinen reikä sopii akseliin kunnolla.



Kiristä pyälletty siipimutteri kalibroidaksesi jauhinterää samalla painamalla terää alhaalta päin. Huomautus: Yhteensä on neljä ja puoli kierrosta laskettuna lähtöpisteestä. Lähtöpiste saattaa vaihdella ± 10 napsautuksen tarkkuudella kiristysvoiman vuoksi mutteri ja valitsin.

Varoitus

Älä yritä purkaa tai irrottaa seuraavia osia enempää:

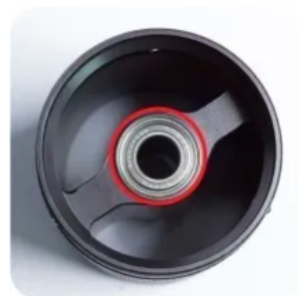

1. Keskiakseli ja terä
2. Poran rengasyksikkö
3. Laakerit

Taitettava kahva

Varoitus: Kahva ei kuulu takuun piiriin, jos jokin osa on purettu.

Miten taittaa?



Pidä kampea lähellä puuta nuppia ja työnnä se sisään.



Käännä kahvaa myötöpäivään kokonaan taittaaksesi.

Miten avautua?

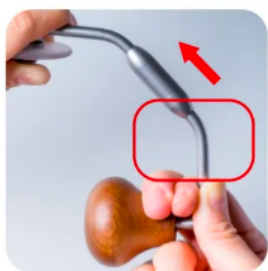

Pidä kampea lähellä puuta nuppia ja työnnä se sisään.



Käännä kahvaa vastapäivään kaikki tapa avautua.

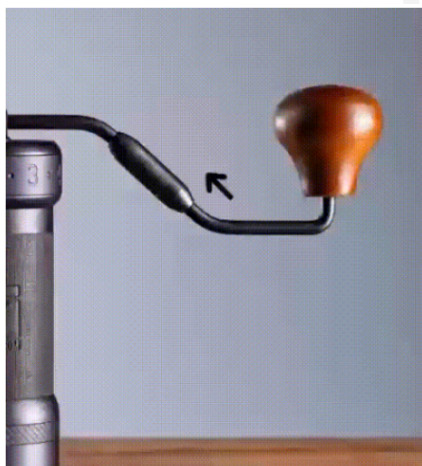

Varotoimenpiteet

- Älä puhdista ja pese jauhinkonetta vedellä.
- Älä pyyhi jauhinkonetta muilla liuottimilla kuin vedellä ja alkoholilla.
- Säilytä sitä kuivassa paikassa pidentääksesi sen käyttöikä.
- Noudata kokoamisohjeita ja varmista, että asetat osat oikeille paikoilleen.
- Pidä jauhatuslaite poissa lasten ulottuvilta turvallisuussyistä.

Takuu ja tuotteen käyttö

Tuotteilla on lakisääteinen vakiotakuuaika. Tätä takuuta ei voi siirtää, eikä rahallinen korvaus ole mahdollinen. Takuu ei koske tuotteita, joita on käytetty muulla tavalla kuin tässä käyttöohjeessa on määritelty.

Takuu ei myöskään kata:

- Virheellisestä käytöstä, hoidon laiminlyönnistä tai muusta kuin tässä käyttöoppaassa mainitusta tarkoituksesta aiheutuvia vaurioita.
- Ulkonäkövaurioita, korroosion tai asteittaisen kulumisen aiheuttamia vaurioita.

Valtuuttamattomien henkilöiden tekemät toimenpiteet tai korjaukset johtavat tuotetakuun raukeamiseen.

Myyjä ja maahantuoja: NajTrade s.r.o., Húskova 31, 04023 Košice, IČO: 50590502.

